



**LICITACIÓN PÚBLICA NACIONAL No. LO-019GYR084-N6-2012**

Trabajos de Obra Civil e Instalaciones para remodelación de las unidades: **HGSZ No. 33** de Tizayuca (Paquete No. 1), **UMF No. 15** de Apan y **Centro de Seguridad Social** de Cd. Sahagún (Paquete No. 2), **HR "O" No. 21** de Huejutla y sus Unidades Médico Rurales (Paquete No. 3).

PACHUCA, HGO. A 28 DE AGOSTO DE 2012  
 11:00 HORAS

**ACTA DE JUNTA DE ACLARACIONES**

En la ciudad de Pachuca de Soto, Hgo., siendo las 11:00 hrs. del día 28 de Agosto de 2012, reunidos en la Sala de Juntas de la Jefatura de Servicios Administrativos (Segundo Piso), sita en Boulevard Luis Donaldo Colosio No. 516, Esquina Calle Canutillo No. 405, Colonia Canutillo, C.P. 42070, en Pachuca, Hgo., las personas físicas y/o morales, así como los funcionarios cuyos nombres, cargos y firmas figuran al final de la presente acta, para llevar a cabo el acto de la junta de aclaraciones a la Convocatoria que contiene los requisitos para participar en la **Licitación Pública Nacional No. LO-019GYR084-N6-2012**, relativa a los Trabajos de Obra Civil e Instalaciones para remodelación de las siguientes Unidades: **HGSZ No. 33**, ubicado en Calle Rubí No. 3, Col. Geovillas, Tizayuca, Hgo; **UMF No. 15**, ubicada en calle Aldama Poniente s/n, Col. Niños Héroes, Apan, Hgo. y **Centro de Seguridad Social**, ubicado en calle Rodrigo Gómez No. 1, Col. Centro, Cd. Sahagún, Hgo; **HR "O" No. 21**, ubicado en Carretera México-Tampico Km 214, Col. La Lomita, Huejutla, Hgo. y unidades Médicas Rurales en las zonas Petlacalt – Xiquila e Ixcatlán – Cuatolol., para la adjudicación del Contrato de Obra Pública bajo la condición de pago, sobre la base de Precios Unitarios.

Siendo presidido el acto de junta de aclaraciones por la L.C. Carmen Espinos Patlán, Jefe del Departamento de Conservación y Servicios Generales.

**LA CONVOCANTE REALIZA LAS SIGUIENTES ACLARACIONES:**

- 1.- Se les informa del cambio de la hora para el Acto de presentación y apertura de proposiciones, la cual será a las 8:00 AM del día 03 de septiembre de 2012
- 2.- Se les recuerda a los contratistas que la presentación de propuestas será de forma electrónica teniendo como plazo máximo para subirlas al portal de Compranet hasta las 8:00 horas del día 03 de Septiembre de 2012.
- 3.- Al catálogo de conceptos de la UMF No. 15 de Apan, se modifica la altura del mueble MM-1 concepto OC09-077-010 siendo de 1.15 m. se anexa croquis al final del acta.

En el catálogo de conceptos del HGSZ No. 33 de Tizayuca se modifican los siguientes conceptos

Concepto	Dice	Debe Decir
OC04-225-005	10 pzas	15 pzas
OC05-085-075	De loseta Interceramic o similar, tipo cabos color sable de 20 x 30 cm sobre repellido de mezcla	De loseta Interceramic modelo Grecia Atenas de 29 x 49 cm, sobre repellido de mezcla
OC05-125-129	De loseta de 30 x 30 cm tipo Conquest color samurái beige marca Interceramic o similar	De loseta Interceramic modelo Orient Egypt de 50 x 50 cm
OC05-125-129	11.44 m2	20.00 m2

Para el concepto OC05-140-000 Suministro y colocación de piso de vinil asfáltico... Este concepto se elimina



**LICITACIÓN PÚBLICA NACIONAL No. LO-019GYR084-N6-2012**

Trabajos de Obra Civil e Instalaciones para remodelación de las unidades: **HGSZ No. 33** de Tizayuca (Paquete No. 1), **UMF No. 15** de Apan y **Centro de Seguridad Social** de Cd. Sahagún (Paquete No. 2), **HR "O" No. 21** de Huejutla y sus Unidades Médico Rurales (Paquete No. 3).

PACHUCA, HGO. A 28 DE AGOSTO DE 2012  
 11:00 HORAS

**ACTA DE JUNTA DE ACLARACIONES**

**POR LOS LICITANTES:**

**CONSTRAK, S.A. DE C.V.**

Pregunta	Respuesta
<p>II.10 Información para que los licitantes integren su proposición técnica y económica.-</p> <p>En el punto II.10 párrafo 6 de la convocatoria, refiere que deberá ser firmado el catálogo de conceptos y los programas solicitados como lo indica el párrafo 7 que dice: Debe presentarse por escrito en un sobre cerrado que contenga la propuesta, ya que en ése mismo punto párrafo 11 dice que es a elección de los interesados participar por medios remotos, de igual manera en el punto II.8.1 donde dice que podrá hacerse entrega de la propuesta registrando la asistencia y serán abiertos los sobres que contengan en primer término las proposiciones recibidas por medios remotos y posteriormente, los sobres de los licitantes que hayan presentado su proposición en el propio acto. Esto quiere decir ¿que se podrá entregar la propuesta en forma presencial? ¿En caso de no ser así podrían indicarnos en que parte de las bases se derogan?</p>	<p>En el numeral 2 de la presente acta se realiza la aclaración que la Propuesta será de forma electrónica teniendo como plazo máximo para subirlas al portal de Compranet hasta las 8:00 horas del día 03 de Septiembre de 2012.</p>

**INALTA, S.A. DE C.V.**

Pregunta	Respuesta
<p>En caso de participar en varios paquetes, se deberá entregar una propuesta técnica y una económica por cada uno de ellos?</p>	<p>De participar en mas de un paquete deberá presentar la documentación distintas señaladas en el numeral II.11 sólo una vez y la documentación técnica y económica de la documentación señalada en el numeral II.12 por cada uno de los paquetes en el que participa</p>
<p>Para entregar los archivos digitalizados en el caso de documentos que no se generan en Word y en Excel, se podrán entregar en imagen PDF?</p>	<p>Si se pueden presentar de forma electrónica</p>
<p>La presentación de la propuesta se podrá presentar de forma presencial?</p>	<p>No, de acuerdo al numeral 2 de la presente acta se realiza la aclaración que la Propuesta será de forma electrónica teniendo como plazo máximo para subirlas al portal de Compranet hasta las 8:00 horas del día 03 de Septiembre de 2012.</p>



# INSTITUTO MEXICANO DEL SEGURO SOCIAL

Delegación Estatal Hidalgo  
Jefatura de Servicios Administrativos  
Departamento de Conservación y Servicios Generales

## LICITACIÓN PÚBLICA NACIONAL No. LO-019GYR084-N6-2012





Trabajos de Obra Civil e Instalaciones para remodelación de las unidades: **HGSZ No. 33** de Tizayuca (Paquete No. 1), **UMF No. 15** de Apan y **Centro de Seguridad Social** de Cd. Sahagún (Paquete No. 2), **HR "O" No. 21** de Huejutla y sus Unidades Médico Rurales (Paquete No. 3).

PACHUCA, HGO. A 28 DE AGOSTO DE 2012  
11:00 HORAS

### ACTA DE JUNTA DE ACLARACIONES

No habiendo otro asunto que tratar siendo las 12:30 horas del día de su realización, se cierra la presente acta, indicándoles a los participantes que se fijará un ejemplar del acta correspondiente en la Oficina de Supervisión de Conservación (Segundo Piso) del Edificio Delegacional, ubicada en Boulevard Luis Donaldo Colosio No. 516, Esquina Calle Canutillo No. 405, Colonia Canutillo, C.P. 42070, en Pachuca, Hgo., por un término no menor a cinco días hábiles y a través de Internet en el portal del "IMSS va a comprar - IMSS compró" en un plazo no mayor a dos días hábiles siguientes al que se hubiera realizado la junta y en Compra Net, el mismo día en que se haya realizado. **Cualquier modificación a la Convocatoria del procedimiento, incluyendo las que resulten de las Juntas de Aclaraciones, formará parte de la Convocatoria y deberá ser considerada por el licitante en la elaboración de su proposición**, siendo responsabilidad de éste obtenerlas a través de los medios establecidos en la presente convocatoria, Así mismo se indica que **el acto de presentación y apertura de Proposiciones se efectuará de forma electrónica el día 03 de Septiembre de 2012, a las 8:00 horas**, en el Departamento de Conservación y Servicios Generales (Segundo Piso), sita en Boulevard Luis Donaldo Colosio No. 516, Esquina Calle Canutillo No. 405, Colonia Canutillo, C.P. 42070, en Pachuca, Hgo., una vez cerrado el recinto no se permitirá el acceso a ninguna persona, ni la introducción de documentación. Se levanta el acta firmada por los licitantes que han asistido, sin que la falta de alguno de ellos reste validez o efectos a las mismas, se hace entrega de una copia del acta a los asistentes que intervinieron, incluyendo los cuestionarios que contienen las preguntas formuladas y las respuestas respectivas.

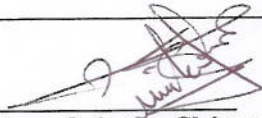
#### POR EL INSTITUTO

 <b>L.C. Carmen Espinos Patlán</b> Jefe del Departamento de Conservación y Servicios Generales		 <b>Arq. Amelia Meneses Noeggerath</b> Jefe de la Oficina de Supervisión de Conservación
 <b>Ing. Lázaro Quintero Chávez</b> Área Apoyo Técnico		 <b>Arq. Víctor Montaña Quiroz</b> Jefe de Conservación de Unidad No12, Hospital General de Subzona No. 33, Tizayuca, Hgo.
 <b>Ing. Miguel Orlando López Hernández</b> Jefe de Conservación de Unidad No. 10 Hospital Rural Oportunidades No. 21 Huejutla de Reyes, Hgo.		

#### INVITADOS



**LICITACIÓN PÚBLICA NACIONAL No. LO-019GYR084-N6-2012**

Trabajos de Obra Civil e Instalaciones para remodelación de las unidades: **HGSZ No. 33** de Tizayuca (Paquete No. 1), **UMF No. 15** de Apan y **Centro de Seguridad Social** de Cd. Sahagún (Paquete No. 2), **HR "O" No. 21** de Huejutla y sus Unidades Médico Rurales (Paquete No. 3).

PACHUCA, HGO. A 28 DE AGOSTO DE 2012  
11:00 HORAS

**ACTA DE JUNTA DE ACLARACIONES**

No se presentaron

**POR LOS PARTICIPANTES**

No.	PERSONA FÍSICA O MORAL PARTICIPANTE	NOMBRE	FIRMA
1	CONSTRK, S.A. de C.V.	Ing. Enrique Velázquez López	
2	INALTA, S.A. de C.V.	Arq. Ernesto Daniel Ramos Hernández	

**Nota con carácter únicamente informativo:**

Se les informa a los contratistas que en cumplimiento a lo previsto en el Reglamento de la Ley de Obras Públicas y Servicios Relacionados con las Mismas en la página de Internet del IMSS se localiza el vínculo del Registro de Contratistas del IMSS, en el que se ubica la Cédula que deben requisitar aquellos interesados que deseen inscribirse en dicho registro: [http://transparencia.imss.gob.mx/reg\\_contratistas](http://transparencia.imss.gob.mx/reg_contratistas).

**ANEXO No. 1**

Modulo de Asistentes Médicas. Mueble MM-1 UMF No. 15 Apan, Hgo.

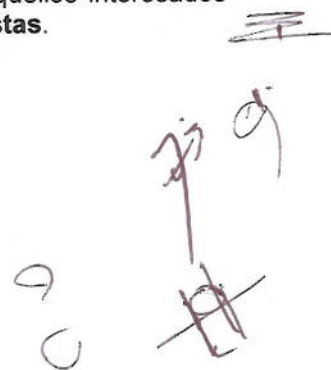



**LICITACIÓN PÚBLICA NACIONAL No. LO-019GYR084-N6-2012**

Trabajos de Obra Civil e Instalaciones para remodelación de las unidades: **HGSZ No. 33** de Tizayuca (Paquete No. 1), **UMF No. 15** de Apan y **Centro de Seguridad Social** de Cd. Sahagún (Paquete No. 2), **HR "O" No. 21** de Huejutla y sus Unidades Médico Rurales (Paquete No. 3).

PACHUCA, HGO. A 28 DE AGOSTO DE 2012  
11:00 HORAS

**ACTA DE JUNTA DE ACLARACIONES**

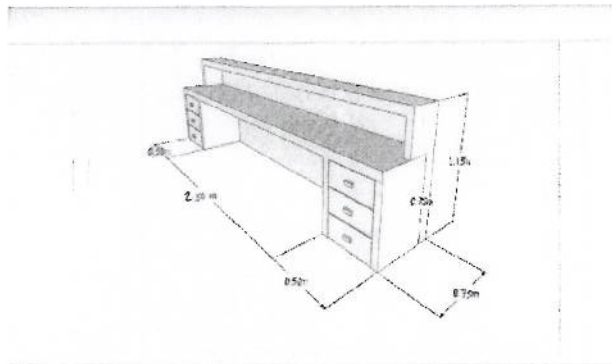

*[Handwritten signature]*

*[Handwritten number 3]*

*[Handwritten signature]*

*[Handwritten signature]*